



Garden & Storage

---

Carport - 5.3x3M

RF1610500



**Instruction manual**



**Montage handleiding**



**Montageanleitung**



**Manuel d'instruction**

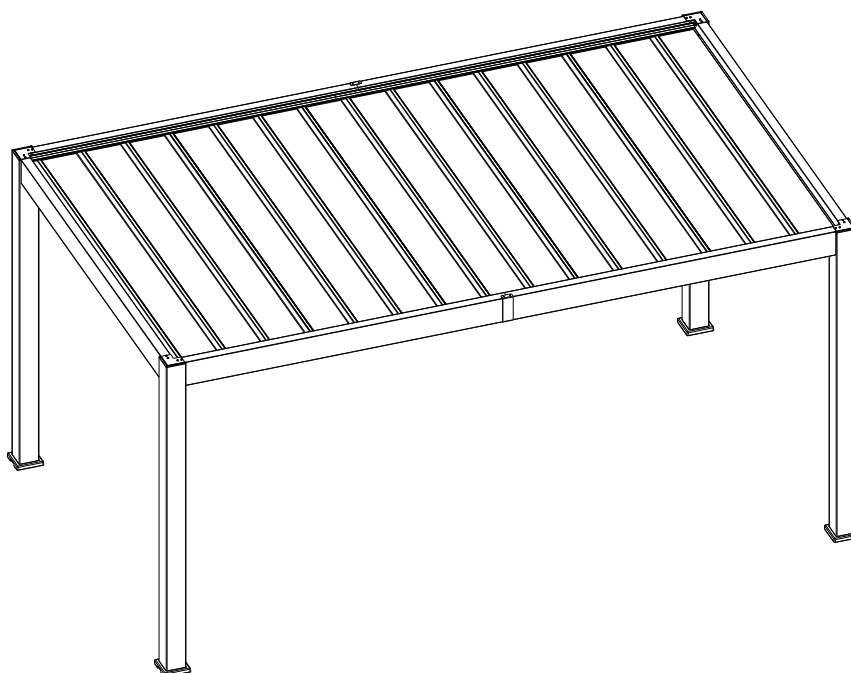

Batch no.:

Production tracking no.:

V1.6.0

## Important Information:

Prior to assembling your aluminum carport, please be aware that construction may require building permits, depending on the location and surface area. It is crucial to consult with your local authorities to obtain the necessary information before proceeding with the assembly.

### Weather Conditions:

This product should not be used in extreme weather conditions such as, but not limited to: storms, violent winds, hail, and snow. In the case of snowfall, we advise subsequently clearing any snow on your carport as soon as possible to prevent any damage.

This carport is resistant to most weather conditions and can withstand heavy rain. However, exceptional conditions can compromise the water sealing of the product. It is, therefore, deemed acceptable that some water ingress is possible during certain conditions with this product and its design.

### Warranty Information:

The warranty applies to manufacturers defects and covers the replacement of spare parts or the provided product, no refunds will be issued. The manufacturers warranty does not cover:

- Normal wear and tear.
- Loss or breakage during unpacking or installation.
- Lack of care, neglect, vandalism, impact with foreign objects, contact with abrasive materials, aesthetics, incorrect assembly or disassembly, rebuilding, or relocation and including and not limited to all points mentioned in the above weather conditions paragraph.
- Force majeure events like hail, high winds, storms, snow, floods, lightning, etc.
- Modifying the product voids the warranty; user-tampered products are not covered.

All warranty claims must be directed to the point of sale (store or website) where your product was purchased.

Please ensure you send the following details:

- Proof of purchase
- A detailed description of the problem.
- Clear and complete pictures of the problem.
- Batch and production number.

Your claim will then be assessed accordingly.

## Product Assembly Guidelines:

- We advise you to read the instructions very carefully before proceeding to assemble the carport.
- Carefully select the location, avoiding rainy days, prevailing winds, and overhanging trees. We recommend you also check the surrounding area for any possible obstructions which may be near or within the product placement.
- Mount the carport on a flat and level foundation, preferably on concrete slab or concrete supports on each post.
- Ensure at least 2/3 individuals are present during assembly.
- Carefully remove the protective film (approximately 1 hour required in total).
- Keep children away from the assembly area.
- Exercise caution to avoid the risk of pinching.
- Do not tighten screws fully until the entire product is assembled.
- Follow all assembly steps meticulously and verify the structure's level on all sides.
- Do not anchor the carport before completing the entire assembly process, we recommend you re-check tightness of all fasteners and the level of the complete pergola including the posts.
- Properly anchor the carport to the ground using expansion screws.
- To avoid any damages and injuries, please do not climb on the roof or the structure of the carport.
- Please ensure that you retain the instruction manual and do not throw it away after assembly.
- The user is liable for any damages or injuries caused due to incorrect or improper installation.

## Pre-Assembly Checklist:

Before starting the assembly, please ensure:

- All listed parts are supplied and undamaged.
- **Report any missing and/or damaged parts within 14 days of delivery and before assembly! Do not install defective or damaged parts. Doing so may invalidate your claim and/or warranty!**
- For reporting missing parts, please contact your point of sale (store or website) where your product was purchased.
- Do not discard the packaging without confirming the proper functioning of the product.

(There is a production tracking number on the inside of every box as well as a batch number on the label, please note the number together with the batch number on the first page of your instruction manual.)

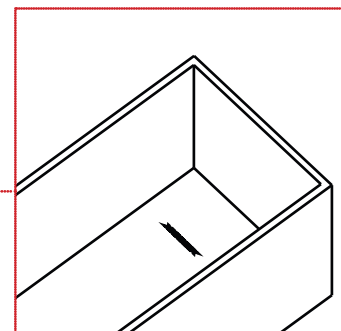
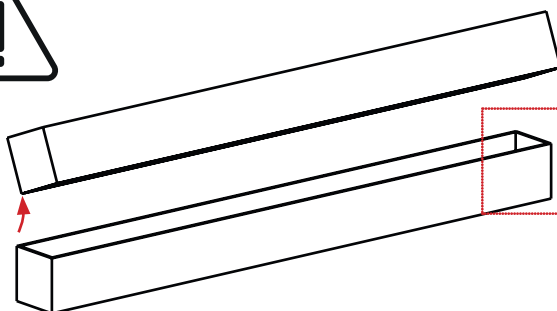

## Maintenance Recommendations:

To ensure longevity and aesthetic appeal, regular maintenance is essential.

We recommend:

- Cleaning the carport with fresh water using a soft sponge or cloth once or twice a year (or more).
- Avoid using detergents or abrasive materials during cleaning.
- Regularly checking the tightness of screws (at least once a year).
- Applying WD-40 (or similar product) to fasteners to clean and increase surface rust resistance
- Ensuring unobstructed water flow in gutters (clearing leaves, branches, etc.).
- Removing any water around the legs of the pergola to prevent stagnation (lifting the post skirts).

## Belangrijke informatie:

Voordat u uw aluminium carport monteert, dient u zich ervan bewust te zijn dat de bouw mogelijk een bouwvergunning vereist, afhankelijk van de locatie en oppervlakte. Het is cruciaal om voorafgaand aan de montage contact op te nemen met de lokale autoriteiten om de benodigde informatie te verkrijgen.

### Weersomstandigheden:

Dit product mag niet worden gebruikt bij extreme weersomstandigheden, zoals, maar niet beperkt tot: stormen, harde wind, hagel en sneeuw. Bij sneeuwval adviseren wij om zo snel mogelijk alle sneeuw van uw carport te verwijderen om schade te voorkomen.

Deze carport is bestand tegen de meeste weersomstandigheden en kan zware regenval weerstaan. Uitzonderlijke omstandigheden kunnen echter de waterdichtheid van het product in gevaar brengen. Het wordt daarom aanvaardbaar geacht dat bij zulk type product en zijn ontwerp onder bepaalde omstandigheden enige waterindringing mogelijk is.

### Garantie-informatie:

De fabrieksgarantie geldt voor fabrieksdefecten en omvat de vervanging van reserveonderdelen of het geleverde product, er worden geen restituties verstrekt. De fabrieksgarantie dekt niet:

- Normale slijtage.
- Verlies of breuk tijdens het uitpakken of installeren.
- Gebrek aan zorg, verwaarlozing, vandalisme, impact met externe objecten, contact met schurende materialen, esthetiek, onjuiste montage of demontage, herbouw of verplaatsing en inclusief maar niet beperkt tot alle punten genoemd in de bovenstaande alinea over weersomstandigheden.
- Overmachtgebeurtenissen zoals hagel, harde wind, stormen, sneeuw, overstromingen, bliksem, etc.
- Het wijzigen van het product maakt de garantie ongeldig; door de gebruiker gemanipuleerde producten vallen niet onder de dekking.

Alle garantieclaims moeten worden gericht aan het verkooppunt (winkel of website) waar uw product is gekocht.

Zorg ervoor dat u de volgende gegevens meestuurt:

- Aankoopbewijs
- Een gedetailleerde beschrijving van het probleem.
- Duidelijke en volledige foto's van het probleem.
- Batch en Productie nummer.

Uw claim wordt dan zorgvuldig beoordeeld.

## Product Assemblage Richtlijnen:

- Wij adviseren u om de instructies zeer zorgvuldig te lezen voordat u overgaat tot het monteren van de carport.
- Selecteer de locatie zorgvuldig, vermijd regenachtige dagen, overheersende winden en overhangende bomen. We raden u ook aan om de omliggende omgeving te controleren op mogelijke obstakels die zich in de buurt van of binnen de plaatsing van het product kunnen bevinden.
- Monteer de carport op een vlakke en egale fundering, bij voorkeur op een betonnen plaat of betonpoeren.
- Zorg ervoor dat er minstens 2/3 personen aanwezig zijn tijdens de montage.
- Verwijder voorzichtig de beschermende folie (ongeveer 1 uur nodig in totaal).
- Houd kinderen uit de buurt van het montagegebied.
- Wees voorzichtig om het risico op beknelling te vermijden.
- Draai de schroeven niet volledig vast totdat het hele product is gemonteerd.
- Volg alle montageschritten nauwgezet en controleer meermalig het waterpas niveau en hoeken van de constructie.
- Veranker de carport niet vast voordat het gehele montageproces is voltooid, we raden aan om de stevigheid van alle bevestigingsmiddelen en het niveau van de complete pergola inclusief de palen opnieuw te controleren.
- Veranker de carport op de juiste manier aan de grond met behulp van expansieschroeven.
- Om schade en letsel te voorkomen, klim niet op het dak of de structuur van de carport.
- Zorg ervoor dat u de instructiehandleiding bewaart en deze niet weggooit na de montage.
- De gebruiker is aansprakelijk voor eventuele schade of letsel veroorzaakt door onjuiste of onjuiste installatie.

## Montage voorbereiding/ Controlelijst:

Voordat u met de montage begint, zorg ervoor dat:

- Alle vermelde onderdelen zijn geleverd en onbeschadigd zijn.
- **Meld ontbrekende en/of beschadigde onderdelen binnen 14 dagen na levering en vóór montage! Monteer defecte of beschadigde onderdelen niet. Doet u dit wel, dan kan uw claim en/of garantie ongeldig worden verklaard!**
- Voor het melden van ontbrekende onderdelen, neem contact op met het verkooppunt waar uw product is gekocht.
- Gooi de verpakking niet weg zonder de goede werking van het product te bevestigen.  
(Er bevindt zich een productietrackingnummer aan de binnenkant van elke doos en een batchnummer op het etiket. Noteer deze twee nummers op de eerste pagina van de gebruiksaanwijzing.)

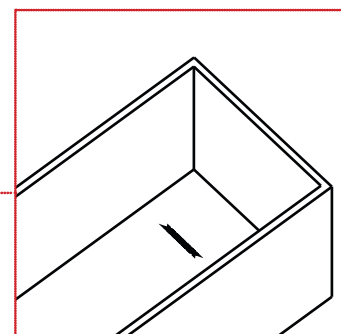
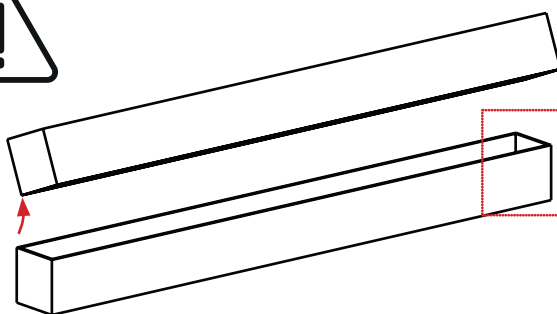

## Onderhoudsadviezen:

Om de levensduur en esthetische aantrekkingskracht te waarborgen, is regelmatig onderhoud essentieel.

Wij raden aan:

- De carport schoon te maken met schoon water, met een zachte spons of doek een- of tweemaal per jaar (of vaker).
- Vermijd het gebruik van reinigingsmiddelen of schurende materialen tijdens het reinigen.
- Controleer regelmatig de stevigheid van schroeven (minstens eenmaal per jaar).
- Het aanbrengen van WD-40 (of een vergelijkbaar product) op bevestigingsmiddelen om ze schoon te maken en de oppervlakteroestbestendigheid te verhogen.
- Zorg voor een onbelemmerde waterafvoer in dakgoten (bladeren, takken, enz. verwijderen).
- Verwijder eventuele water rond de poten van de pergola om stagnatie te voorkomen (til de afdekplaten op).

## Wichtige Informationen:

Bevor Sie Ihre Aluminium carport zusammenbauen, beachten Sie bitte, dass je nach Standort und Fläche möglicherweise Baugenehmigungen erforderlich sind. Es ist entscheidend, sich vor dem Zusammenbau mit den örtlichen Behörden zu beraten, um die erforderlichen Informationen zu erhalten.

### Wetterbedingungen:

Dieses Produkt darf nicht bei extremen Wetterbedingungen wie, aber nicht beschränkt auf: Stürme, starke Winde, Hagel und Schnee verwendet werden. Bei Schnee empfehlen wir, so schnell wie möglich alle Schnee entfernen von Ihrer carport, um Schäden zu vermeiden.

Diese carport ist gegen die meisten Wetterbedingungen beständig und kann starken Regen standhalten. Ausnahmebedingungen können jedoch die Wasserdichtheit des Produkts gefährden. Es wird daher akzeptiert, dass unter bestimmten Umständen bei diesem Produkt und seinem Design Wasser eindringen kann.

### Garantieinformationen:

Die Herstellergarantie gilt für Fabrikmängel und umfasst den Ersatz von Ersatzteilen oder der gelieferten Produkt ab, keine Rückerstattungen werden gewährt. Die Herstellergarantie deckt nicht:

- Normale Abnutzung.
- Verlust oder Bruch während des Auspackens oder der Installation.
- Mangelnde Pflege, Vernachlässigung, Vandalismus, Aufprall mit Fremdkörpern, Kontakt mit abrasiven Materialien, ästhetische Probleme, falsche Montage oder Demontage, Wiederaufbau oder Verschiebung und einschließlich, jedoch nicht beschränkt auf alle Punkte, die im obigen Abschnitt zu den Wetterbedingungen genannt werden.
- Höhere Gewalt wie Hagel, starke Winde, Stürme, Schnee, Überschwemmungen, Blitz usw.
- Eine Änderung des Produkts führt zum Erlöschen der Garantie; vom Benutzer manipulierte Produkte sind nicht abgedeckt.

Alle Garantieansprüche müssen an den Verkaufspunkt (Geschäft oder Website) gerichtet werden, wo Ihr Produkt gekauft wurde. Stellen Sie sicher, dass Sie die folgenden Informationen angeben:

- Kaufbeleg
- Eine detaillierte Beschreibung des Problems.
- Klare und vollständige Fotos des Problems.

Anschließend wird Ihr Garantie Reklamation sorgfältig geprüft.

## Montagerichtlinien für das Produkt:

- Wir empfehlen Ihnen, die Anweisungen sehr sorgfältig zu lesen, bevor Sie mit der Montage der carport beginnen.
- Wählen Sie den Standort sorgfältig aus, vermeiden Sie Regentage, vorherrschende Winde und überhängende Bäume. Wir empfehlen außerdem, die Umgebung auf mögliche Hindernisse zu überprüfen, die sich in der Nähe oder innerhalb des Platzes für das Produkt befinden können.
- Befestigen Sie die carport auf einem flachen und ebenen Fundament; Betonplatte oder Betonstützen am Pfosten.
- Stellen Sie sicher, dass während der Montage mindestens 2/3 Personen anwesend sind.
- Entfernen Sie die Schutzfolie sorgfältig (insgesamt etwa 1 Stunde erforderlich).
- Halten Sie Kinder vom Montagebereich fern.
- Seien Sie vorsichtig, um das Risiko von Einklemmungen zu vermeiden.
- Ziehen Sie die Schrauben nicht vollständig an, bis das gesamte Produkt montiert ist.
- Befolgen Sie alle Montageschritte sorgfältig und überprüfen Sie während der Montage mehrmals die Höhe.
- Verankern Sie die carport nicht, bevor der gesamte Montageprozess abgeschlossen ist. Wir empfehlen Ihnen, die Festigkeit aller Befestigungen und die Höhe der kompletten Pergola einschließlich der Pfosten erneut zu überprüfen.
- Verankern Sie die carport ordnungsgemäß im Boden mit Expansionschrauben.
- Um Schäden und Verletzungen zu vermeiden, klettern Sie bitte nicht auf das Dach oder die Struktur der carport.
- Stellen Sie sicher, dass Sie die Bedienungsanleitung aufbewahren und sie nach der Montage nicht wegwerfen.
- Der Benutzer haftet für alle Schäden oder Verletzungen, die durch falsche/ unsachgemäße Installation verursacht werden.

## Vor-Montage-Checkliste:

Bevor Sie mit der Montage beginnen, stellen Sie bitte sicher:

- Alle aufgeführten Teile sind vorhanden und unbeschädigt.
- **Melden Sie fehlende und/oder beschädigte Teile innerhalb von 14 Tagen nach Lieferung und vor der Montage! Bauen Sie keine defekten oder beschädigten Teile ein. Dadurch erlischt Ihr Anspruch und/oder Ihre Garantie!**
- Für die Meldung fehlender Teile wenden Sie sich bitte an den Verkaufspunkt, an dem Ihr Produkt gekauft wurde.
- Werfen Sie die Verpackung nicht weg, ohne die ordnungsgemäße Funktion des Produkts zu bestätigen.  
(Auf der Innenseite jedes Kartons befindet sich eine Produktionsnummer und auf dem Etikett eine Batchnummer. Notieren Sie diese beiden Nummern auf der ersten Seite der Gebrauchsanweisung.)

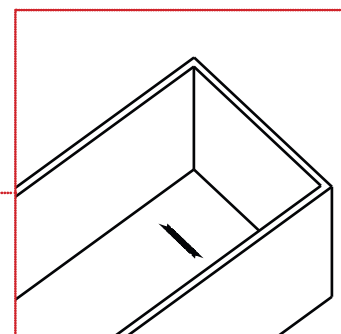
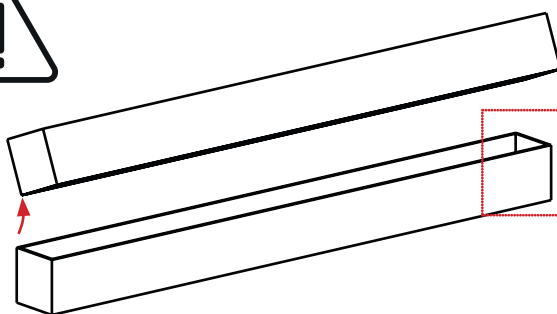

## Wartungsempfehlungen:

Um Langlebigkeit und ästhetischen Reiz sicherzustellen, ist regelmäßige Wartung unerlässlich.

Wir empfehlen:

- Die carport ein- oder zweimal im Jahr (oder öfter) mit klarem Wasser und einem weichen Schwamm oder Tuch zu reinigen.
- Verwenden Sie während der Reinigung keine Reinigungsmittel oder abrasive Materialien.
- Überprüfen Sie regelmäßig die Festigkeit der Schrauben (mindestens einmal im Jahr).
- Tragen Sie WD-40 (oder ein ähnliches Produkt) auf die Befestigungen auf, um sie zu reinigen und die Oberflächenrostbeständigkeit zu erhöhen.
- Stellen Sie sicher, dass das Regenwasser in den Regenrinnen ungehindert fließen kann (entfernen Sie Blätter, Äste usw.).
- Entfernen Sie stehendes Wasser um die Beine der Pergola, um Stagnation zu verhindern (heben Sie die Pfosten deckel an).



## Informations importantes:

Avant d'assembler votre carport en aluminium, sachez que la construction peut nécessiter des permis de construire, en fonction de l'endroit et de la surface. Il est essentiel de consulter les autorités locales pour obtenir les informations nécessaires avant de procéder à l'assemblage.

### Conditions météorologiques:

Ce produit ne doit pas être utilisé dans des conditions météorologiques extrêmes telles que, sans s'y limiter : tempêtes, vents violents, grêle et neige. En cas de chute de neige, nous recommandons de retirer la neige de votre carport dès que possible afin d'éviter tout dommage.

Ce carport est résistant à la plupart des conditions météorologiques et peut supporter de fortes pluies. Cependant, des conditions exceptionnelles peuvent compromettre l'étanchéité du produit. Il est donc considéré comme acceptable qu'une certaine infiltration d'eau puisse se produire dans certaines conditions en raison de la conception du produit.

### Informations sur la garantie:

La garantie constructeur s'applique aux défauts de fabrication et couvre le remplacement des pièces détachées ou des produits fournis ; aucun remboursement ne sera effectué. La garantie du fabricant ne couvre pas :

- L'usage normal.
- Perte ou casse lors du déballage ou de l'installation.
- Manque d'entretien, négligence, vandalisme, choc avec des objets externes, contact avec des matériaux abrasifs, esthétique, montage ou démontage incorrect, reconstruction ou déplacement, y compris, tous les points mentionnés dans le paragraphe ci-dessus relatif aux conditions météorologiques.
- Les événements de force majeure tels que la grêle, les vents violents, les tempêtes, la neige, les inondations, la foudre, etc.
- La modification du produit annule la garantie ; les produits altérés par l'utilisateur ne sont pas couverts.

Toutes les demandes de garantie doivent être adressées au point de vente (magasin ou site web) où votre produit a été acheté. Assurez-vous d'inclure les informations suivantes :

- Preuve d'achat
- Une description détaillée du problème.
- Photos claires et complètes du problème.

Votre réclamation sera ensuite soigneusement évaluée.

## Directives d'assemblage du produit:

- Nous vous conseillons de lire très attentivement les instructions avant de procéder au montage de la carport.
- Choisissez soigneusement l'emplacement, en évitant les jours de pluie, les vents dominants et les arbres en surplomb. Nous vous recommandons également de vérifier la zone environnante pour voir s'il n'y a pas d'obstacles qui pourraient se trouver à proximité ou à l'intérieur de l'emplacement du produit.
- Montez la carport sur une fondation plate et de niveau, de préférence sur une dalle en béton ou des socles en béton.
- Assurez-vous qu'au moins 2/3 personnes soient présentes pendant le montage.
- Retirez soigneusement le film de protection (ça prend environ 1 heure au total).
- Tenez les enfants à l'écart de la zone de montage.
- Soyez prudent pour éviter tout risque de pincement.
- Ne serrez pas les vis à fond tant que l'ensemble du produit n'est pas assemblé.
- Suivez attentivement toutes les étapes d'installation et vérifiez plusieurs fois le niveau à bulle et les angles de la construction.
- N'ancrez pas la carport tant que l'ensemble du processus d'assemblage n'est pas terminé. Nous vous recommandons de vérifier à nouveau le serrage de toutes les fixations et le niveau de la carport complète, y compris les poteaux.
- Ancrez correctement la pergola au sol à l'aide de vis à expansion.
- Pour éviter tout dommage ou blessure, ne montez pas sur le toit ou la structure de la carport.
- Pour référence et entretien ultérieurs, veillez à conserver le manuel d'instructions, ne le jetez pas après l'assemblage.
- L'utilisateur est responsable de tout dommage ou blessure causé par un assemblage et/ou une installation incorrects.

### Préparation de l'assemblage/ Liste de controle:

Avant de commencer l'assemblage, veuillez vous assurer que:

- Toutes les pièces énumérées sont fournies et intactes.
- **Signalez toute pièce manquante et/ou endommagée dans les 14 jours suivant la livraison et avant le montage ! N'installez pas de pièces défectueuses ou endommagées. Cela pourrait invalider votre réclamation et/ou votre garantie !**
- Pour signaler les pièces manquantes, veuillez envoyer un mail au point de vente où votre produit a été acheté.
- Ne jetez pas l'emballage sans avoir confirmé le bon fonctionnement du produit. (Il y a un numéro de suivi de production à l'intérieur de chaque boîte et un numéro de lot sur l'étiquette. Notez ces deux numéros sur la première page du mode d'emploi.)

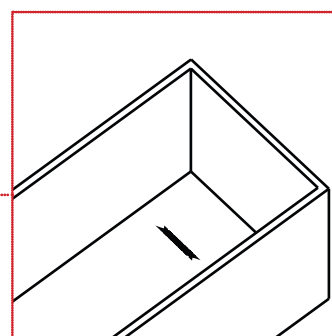
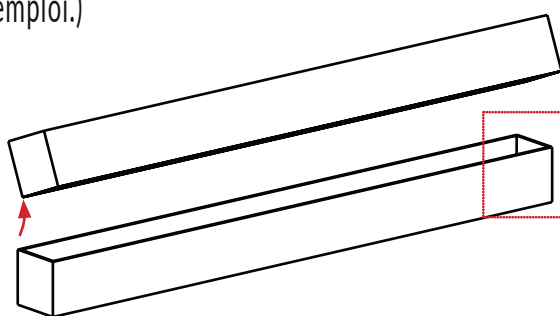

## Recommandations d'entretien:

Pour garantir la longévité et l'attrait esthétique, un entretien régulier est essentiel.

Nous recommandons :

- Nettoyer la carport à l'eau propre à l'aide d'une éponge douce ou d'un chiffon une à deux fois par an (ou plus).
- Éviter d'utiliser des détergents ou des matériaux abrasifs lors du nettoyage.
- Vérifier régulièrement le serrage des vis (au moins une fois par an).
- Appliquer du WD-40 (ou un produit similaire) sur les fixations pour les nettoyer et augmenter la résistance à la rouille en surface.
- Assurez que l'eau s'écoule librement dans les gouttières (enlevez les feuilles, les branches, etc.).
- Éliminer l'eau autour des pieds de la pergola pour éviter qu'elle ne stagne (soulevez les plaques de couverture).

# Required equipment/ Benodigde materialen/ Benötigte Ausrüstung/ Équipement requis

Tools/ Gereedschap/ Werkzeug/ Outils:

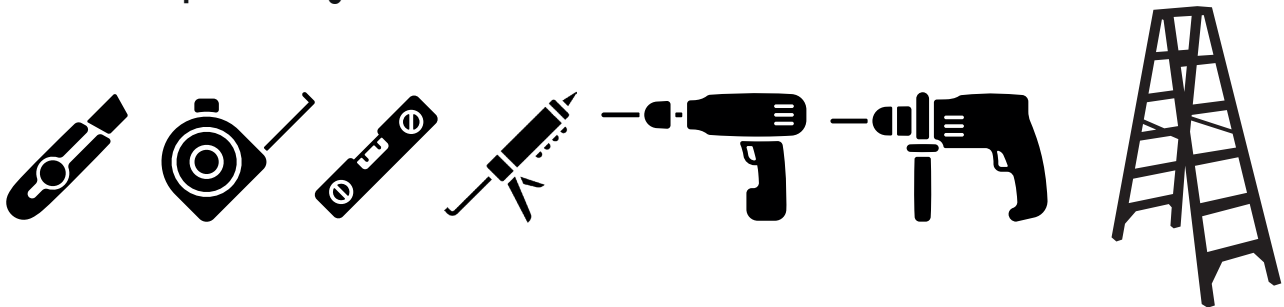

PPE/ PB/ PSA/ EPI:



# Dimensions/ Afmetingen/ Abmessungen/ Dimensions (mm)

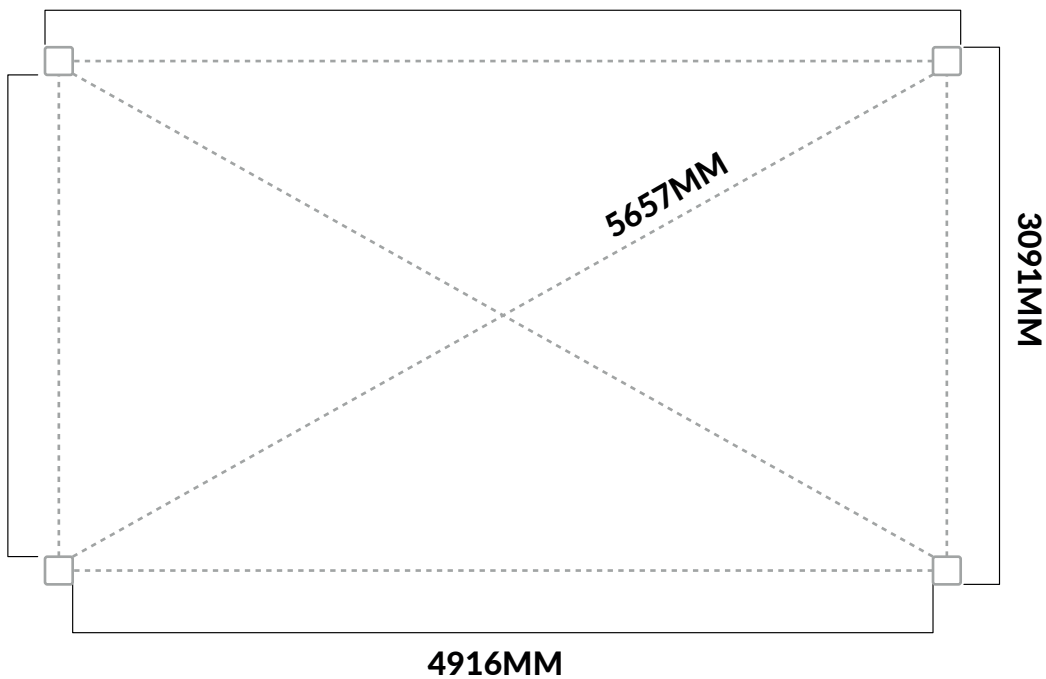
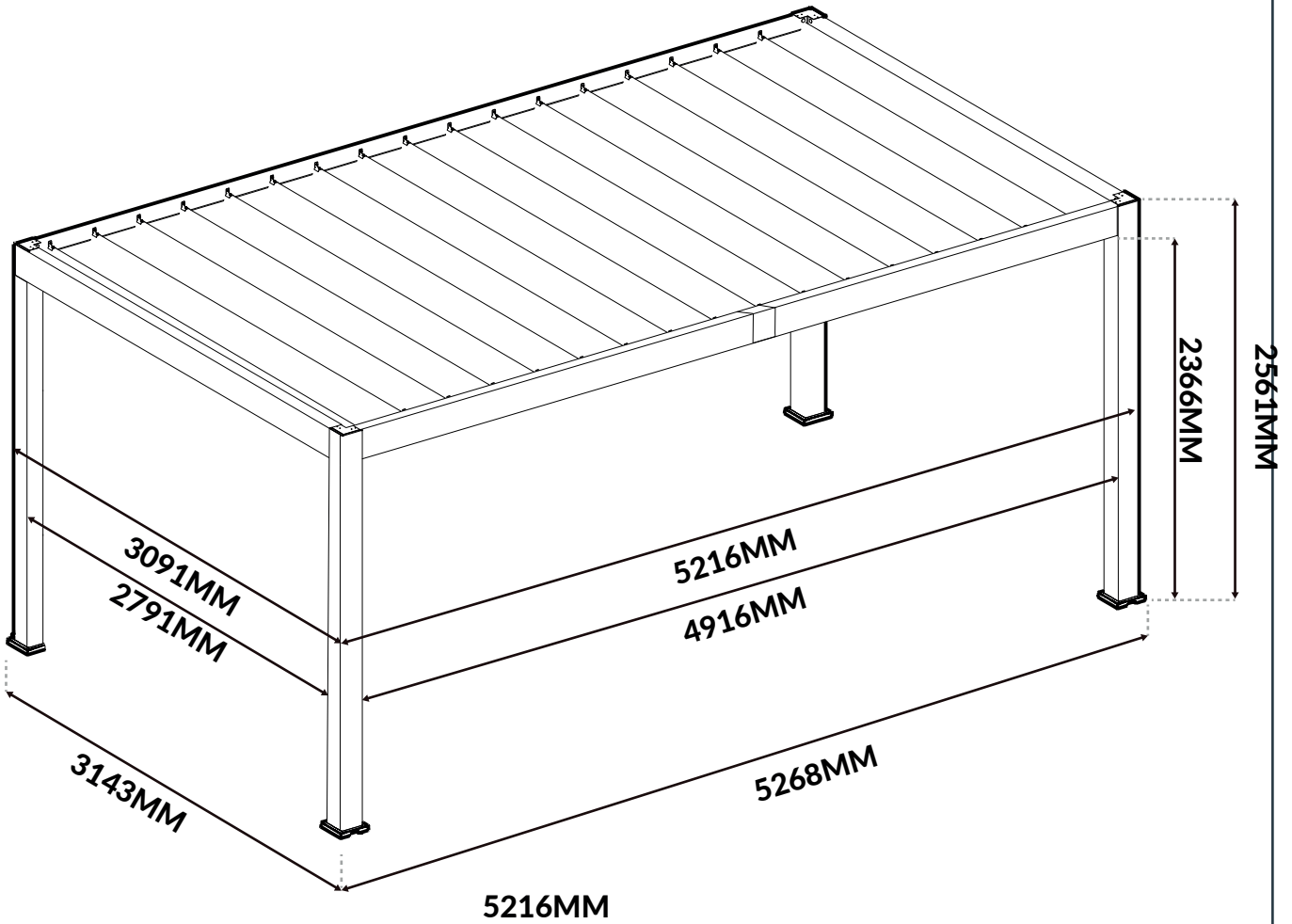

# Dimensions/ Afmetingen/ Abmessungen/ Dimensions (mm)

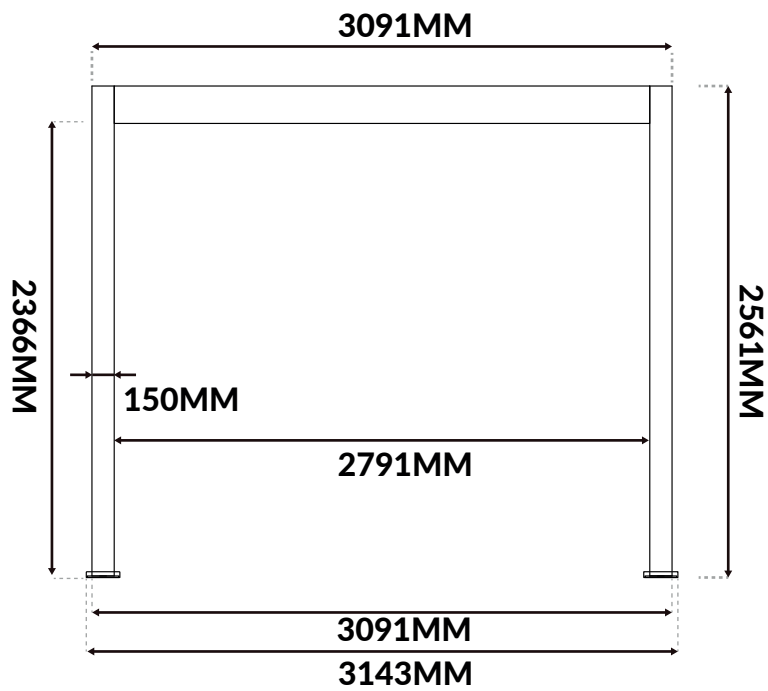
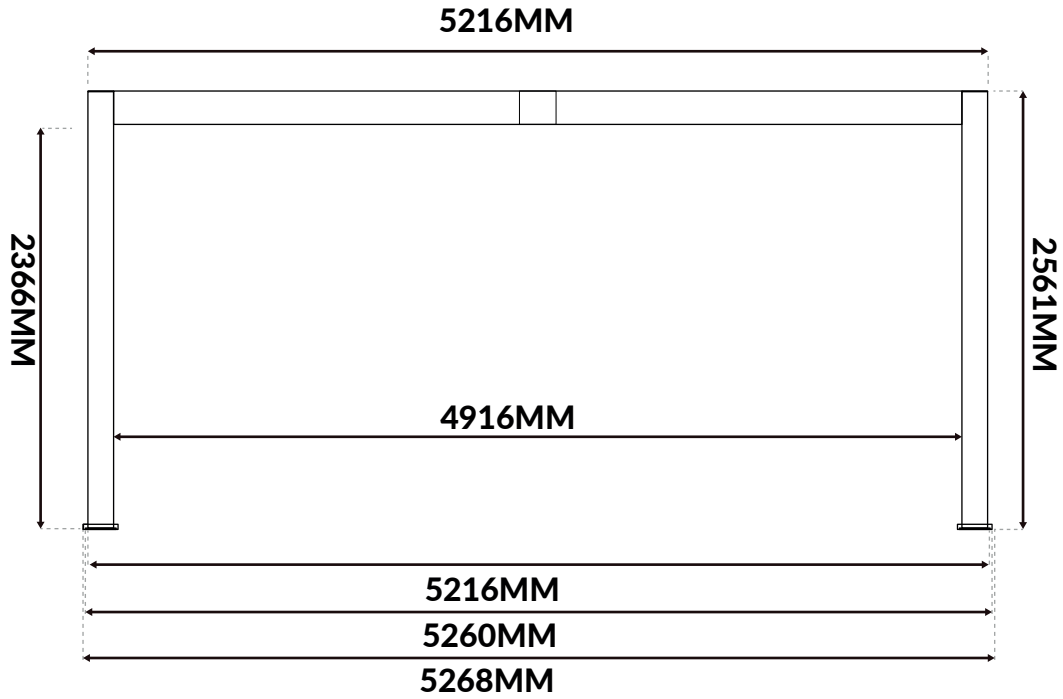

# Dimensions/ Afmetingen/ Abmessungen/ Dimensions (mm)

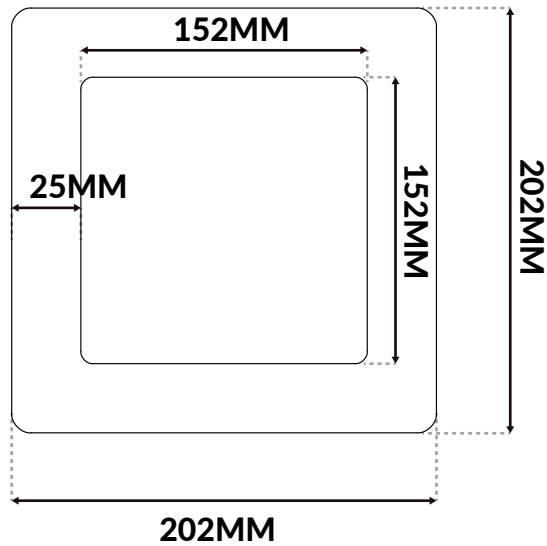
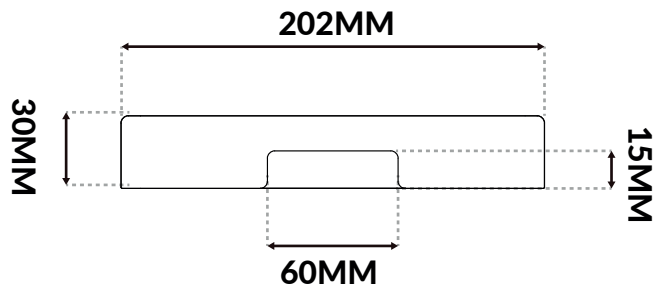
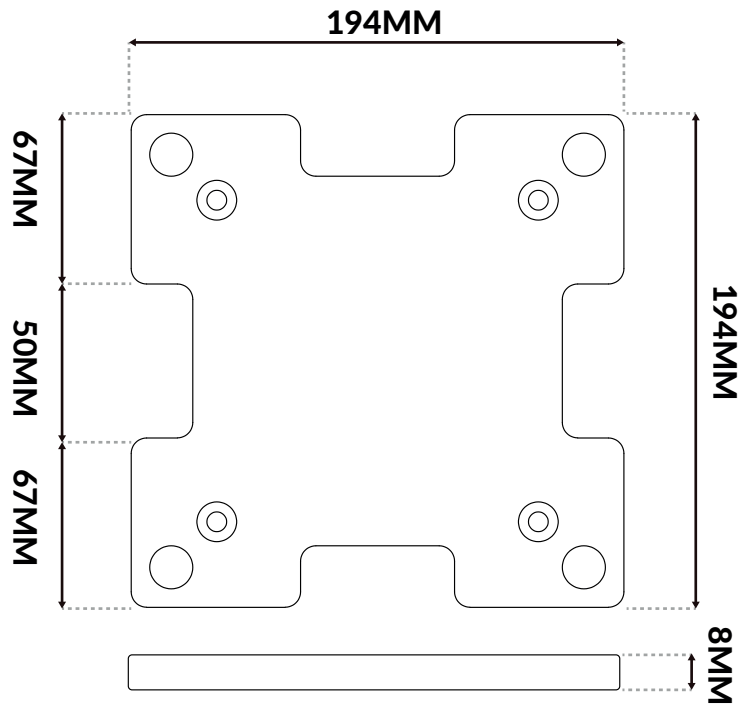

## Dimensions/ Afmetingen/ Abmessungen/ Dimensions (mm)

**EN:** Pillar and frame measurements (without pillar feet).

**NL:** Afmetingen van staanders en frame (zonder staandervoeten).

**DE:** Abmessungen von Pfosten und Rahmen (ohne Pfostenfüße).

**FR:** Dimensions des poteaux et du cadre (sans pieds de poteaux).

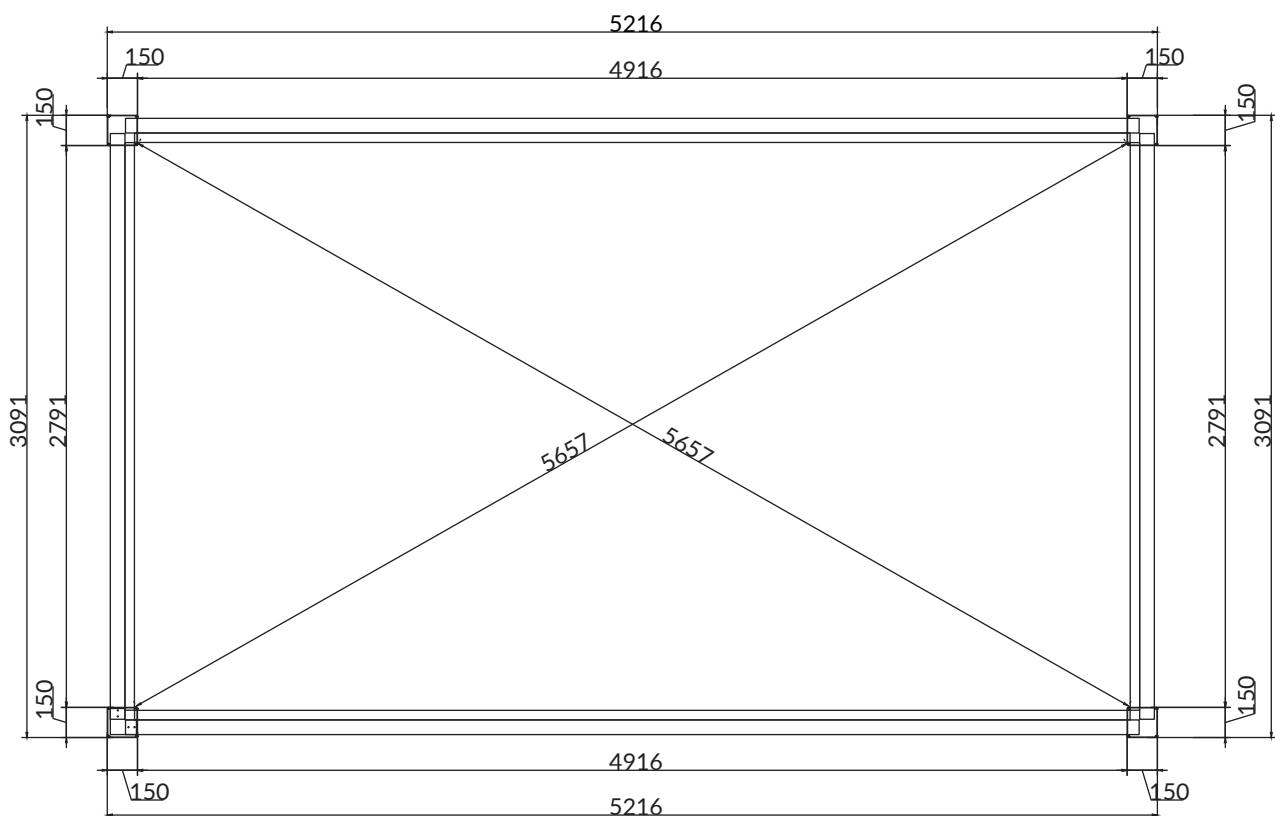





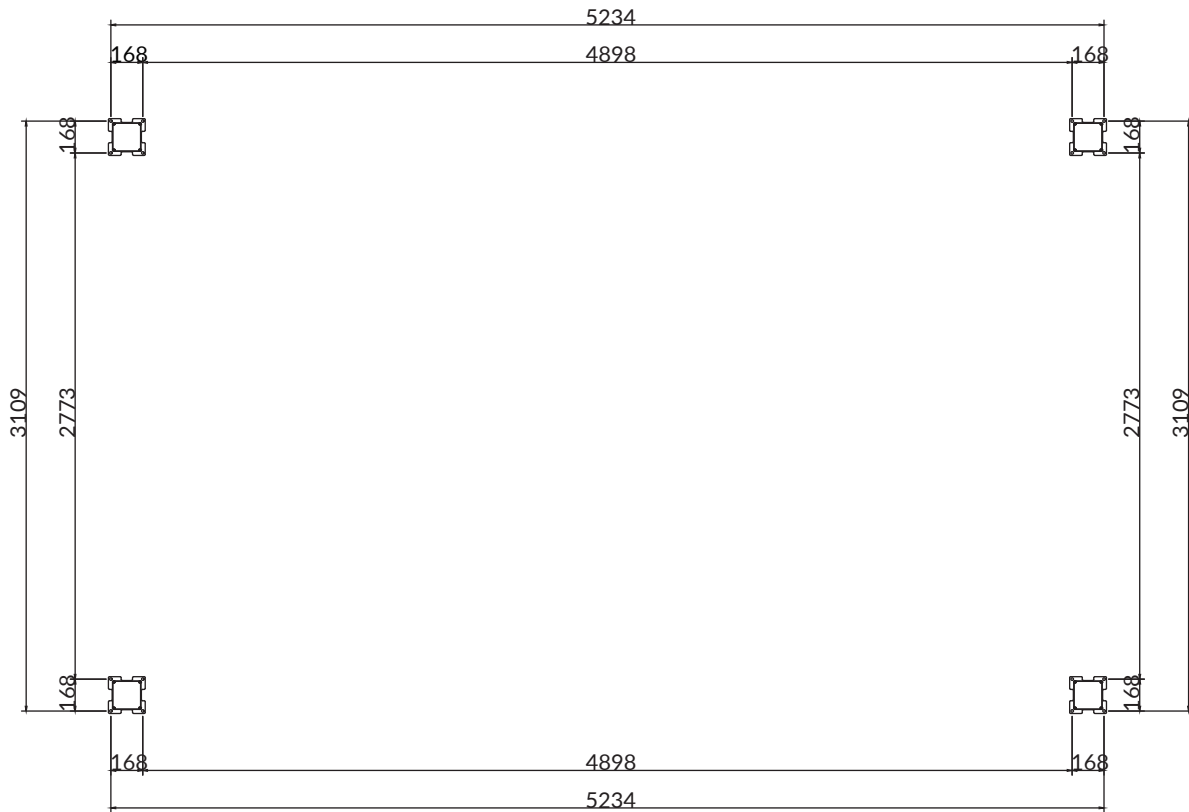



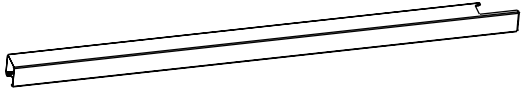

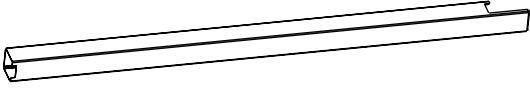
# Dimensions/ Afmetingen/ Abmessungen/ Dimensions (mm)

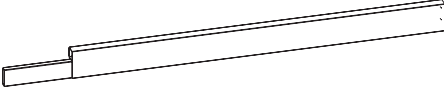

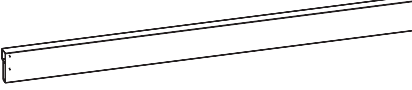
- EN:** Frame measurements with pillar feet.
- NL:** Afmetingen van het frame met staandervoeten.
- DE:** Rahmenabmessungen mit Pfostenfüßen.
- FR:** Dimensions du cadre avec pieds de poteaux.





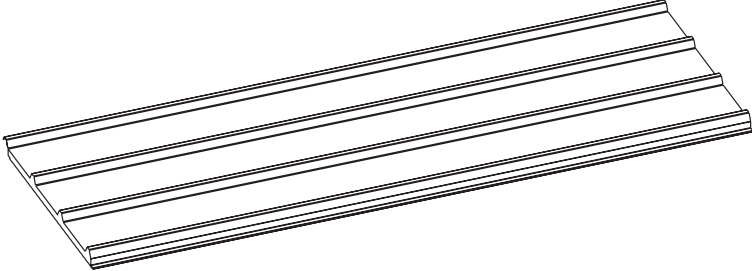

**Frame**

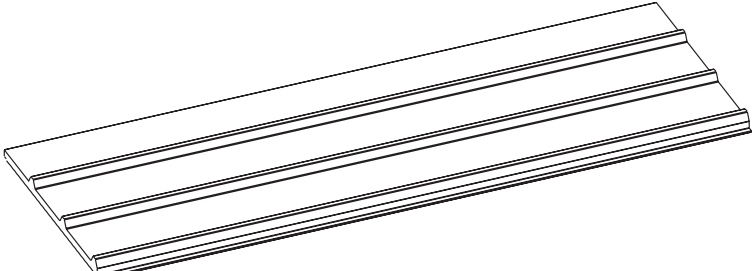
REF	PICTURE		QTY
A1		 150x150-2550	2
A3		 150x150-2550	2
D1		 120x195-2517.5	2
D2		 120x195-2517.5	2
B2		 120x195-2910	2
F1		 25x45-2494	4



**Roof Panel**

REF	PICTURE		QTY
W1		 2895-1080	4
W2		 2895-1022.5	1





**Connector**

REF	PICTURE	QTY
N1		4
N2		4
N3		2
N4		4





**Plastice Spare Part**

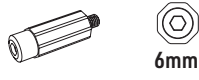

REF	PICTURE	QTY
P1		24
P2		15

**Tools**

REF	PICTURE	QTY
Z1		1
Z2		1
Z3		1
Z4		1

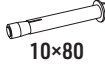
**Screws**

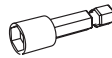
REF	PICTURE	QTY
S1		24
S2		16
S3		55
S4		32
S5		4
S6		16

REF	PICTURE	QTY
Z5		1
Z6		1
Z7		1



**EN:** Slide and secure the strengthening bar N3 into D1. Subsequently slide it into D2 and secure it with screws. Apply Z7 sealant to seal the joint of both beams and place N3 on top. Fasten N3 with S5 screws. Repeat the same process for the other side.

**NL:** Schuif en bevestig de verstevigingsbalk N3 in D1. Schuif deze vervolgens in D2 en bevestig met schroeven. Breng Z7-kit aan om de verbinding van beide balken af te dichten en plaats N3 bovenop. Bevestig N3 met S5-schroeven. Herhaal hetzelfde proces voor de andere zijde.

**DE:** Schieben Sie die Verstärkungsstange N3 in D1 und befestigen Sie sie. Schieben Sie sie anschließend in D2 und befestigen Sie sie mit Schrauben. Tragen Sie Z7-Dichtmittel auf, um die Verbindung der beiden Träger abzudichten, und platzieren Sie N3 obenauf. Befestigen Sie N3 mit S5-Schrauben. Wiederholen Sie den gleichen Vorgang auf der anderen Seite.

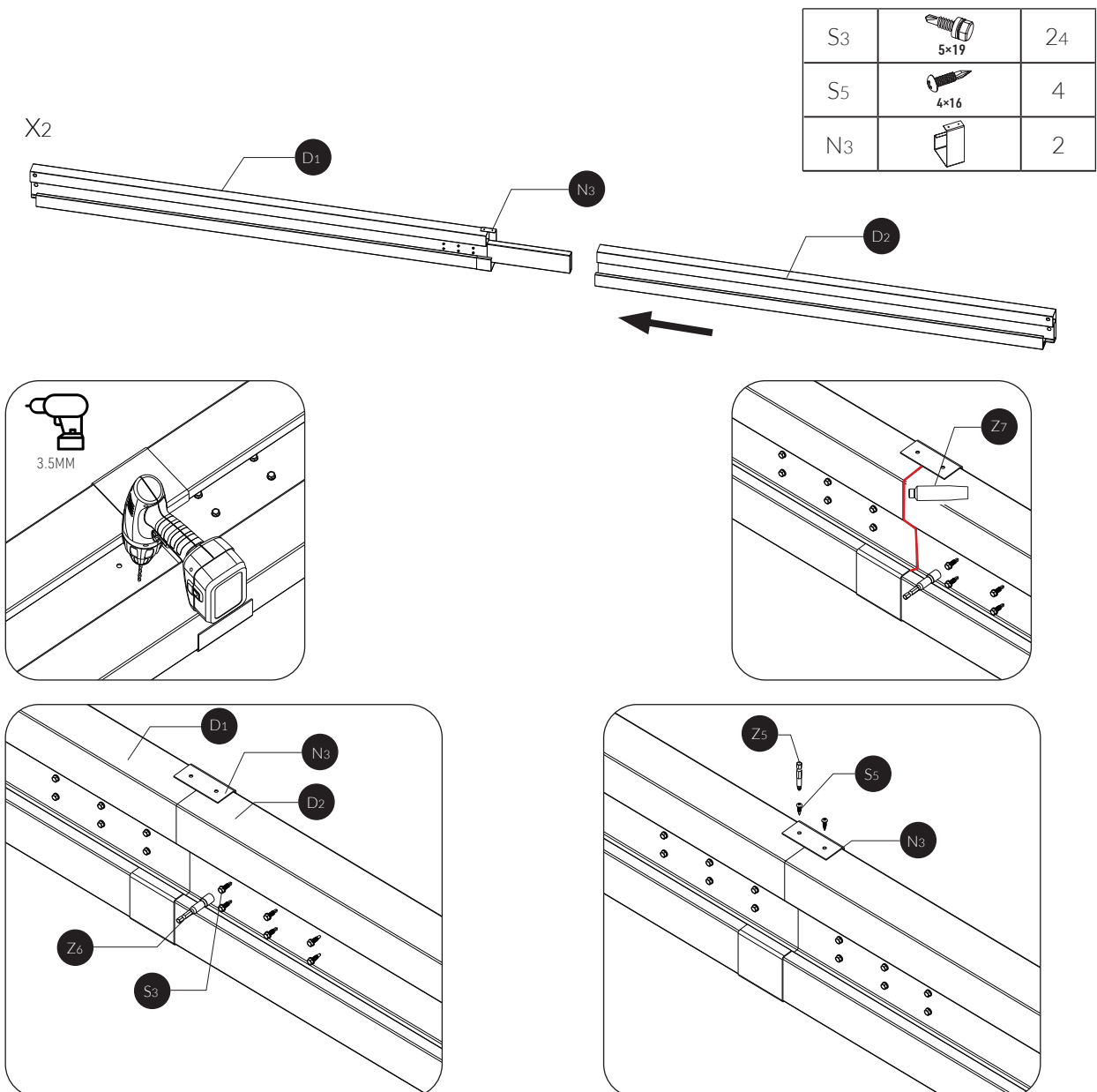
**FR:** Faites glisser et fixez la barre de renfort N3 dans D1. Ensuite, faites-la glisser dans D2 et fixez-la avec des vis. Appliquez du mastic Z7 pour sceller le joint des deux poutres et placez N3 par-dessus. Fixez N3 avec des vis S5. Répétez le même processus de l'autre côté.



S2	 6x35	16
N1		4
N2		4

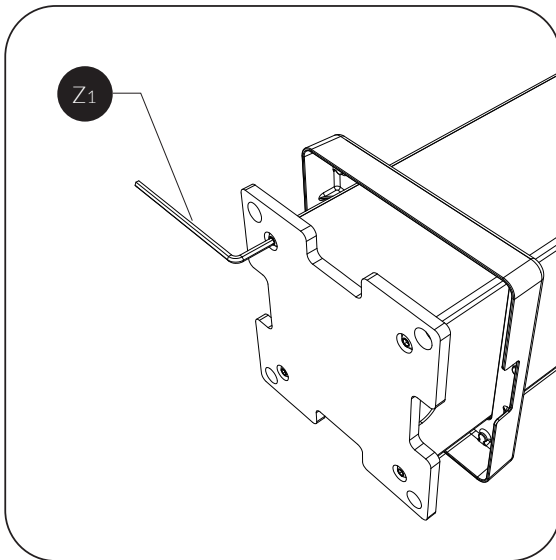
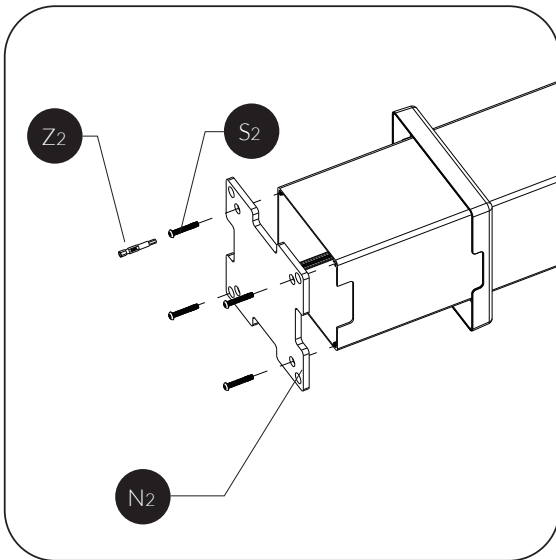
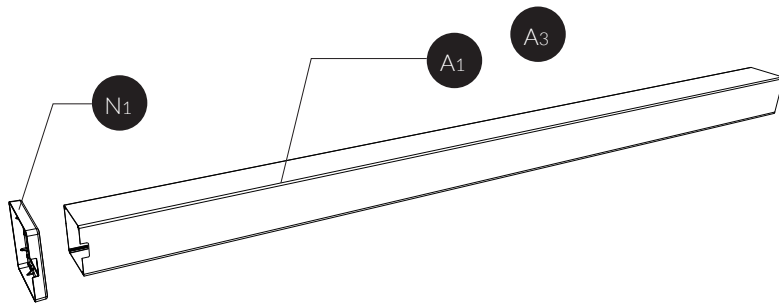



**EN:** Hand tighten the bolts, allowing for slight movement. Set up the Carport in the required location. Confirm again that everything is level and check the measurements using the technical drawing as a guide. Affix the bolts properly. Make sure to check levels and measurements throughout the assembly process.

**NL:** Draai de bouten handvast aan, zodat er nog lichte speling mogelijk is. Plaats de carport op de gewenste locatie. Controleer opnieuw of alles waterpas staat en controleer de afmetingen met behulp van de technische tekening als richtlijn. Draai vervolgens de bouten volledig vast. Controleer tijdens het hele montageproces de waterpasheid en afmetingen.

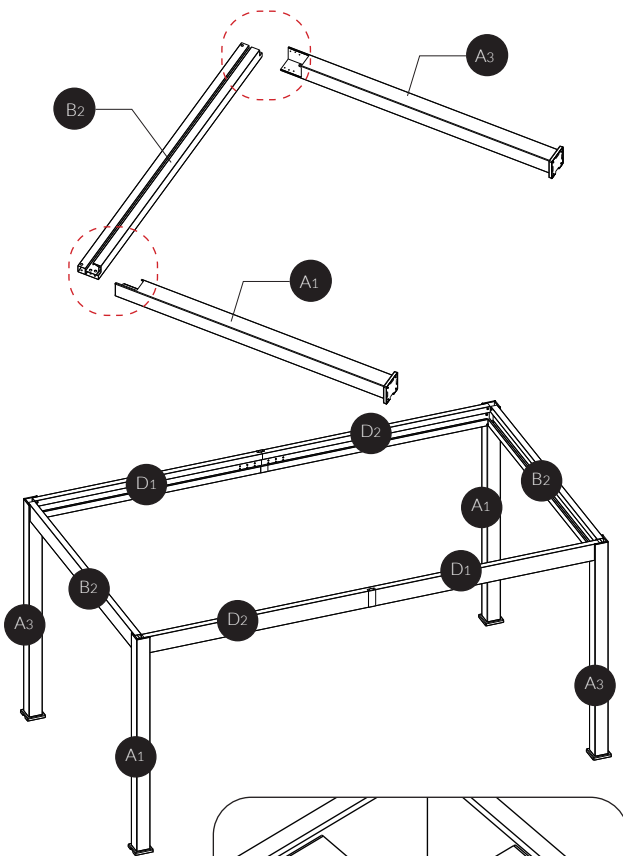

**DE:** Ziehen Sie die Schrauben handfest an, sodass noch eine leichte Bewegung möglich ist. Positionieren Sie das Carport an der gewünschten Stelle. Überprüfen Sie erneut, ob alles waagrecht ist, und kontrollieren Sie die Maße anhand der technischen Zeichnung. Ziehen Sie anschließend die Schrauben vollständig fest. Überprüfen Sie während des gesamten Montageprozesses die Ausrichtung und Maße.

**FR:** Serrez les boulons à la main en laissant un léger jeu. Positionnez le carport à l'emplacement souhaité. Vérifiez à nouveau que tout est de niveau et contrôlez les dimensions à l'aide du dessin technique comme référence. Serrez ensuite complètement les boulons. Veillez à vérifier les niveaux et les dimensions tout au long du processus de montage.

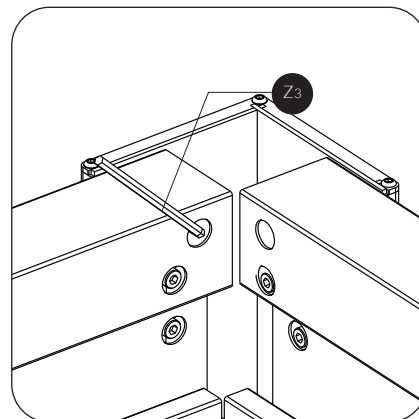
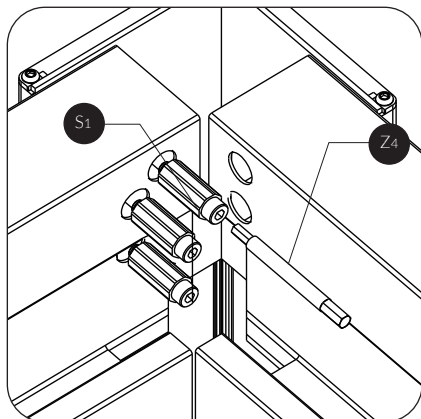
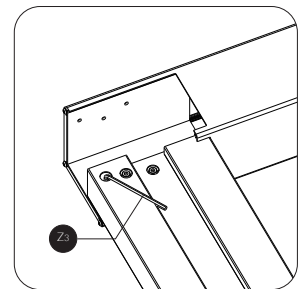
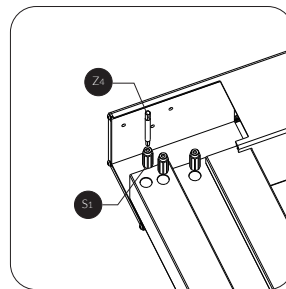

S1		24
----	--	----



P1		24
S3	 5x19	16
N4		4

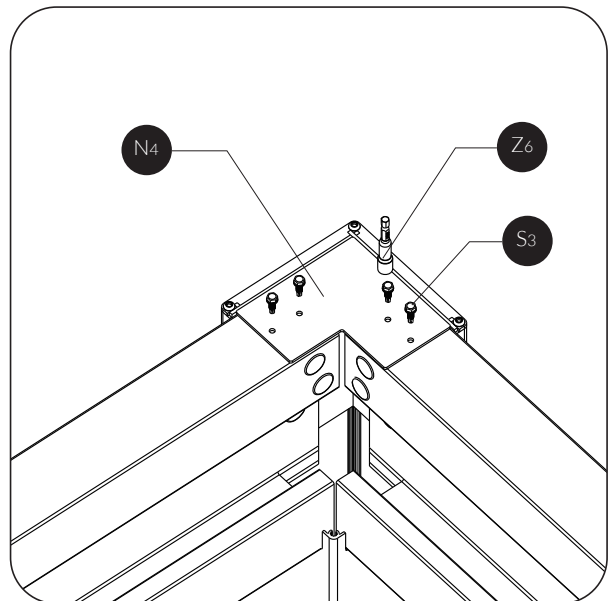
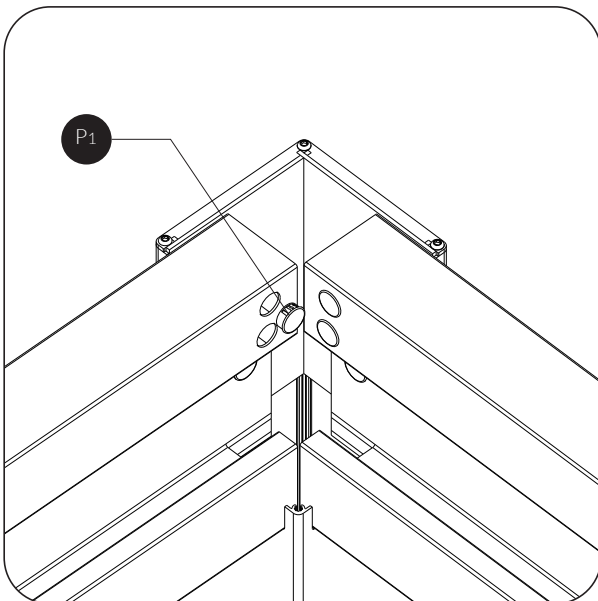
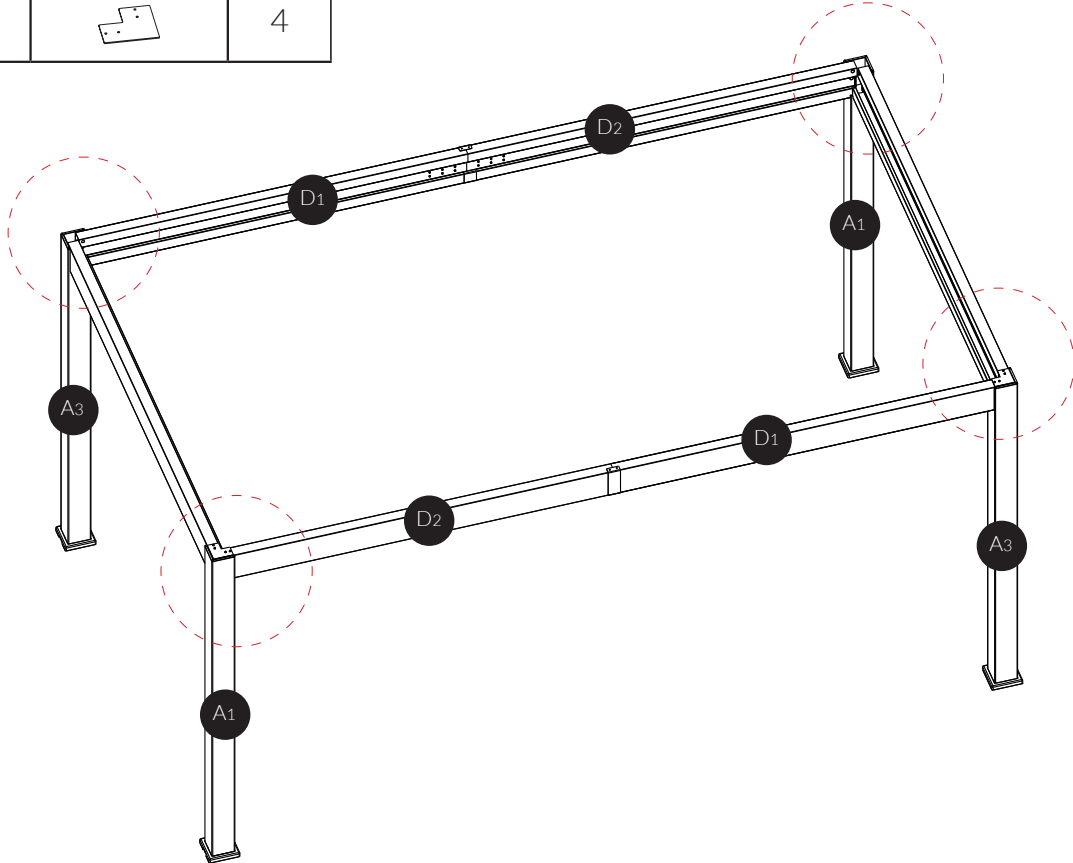

**EN:** Place the roof panels one by one starting with W2, followed by W1. To ensure water tightness, place a bead of sealant between panel connections (over the full length). Additionally, apply sealant around the screw holes and smooth it out. Always use a weather-resistant sealant that retains elasticity. (Not included)

**NL:** Plaats de dakpanelen één voor één, beginnend met W2, gevolgd door W1. Om waterdichtheid te garanderen, breng een rups kit aan tussen de paneelverbindingen (over de volledige lengte). Breng daarnaast kit aan rond de schroefgaten en strijk deze glad. Gebruik altijd een weerbestendige kit die elastisch blijft. (Niet inbegrepen)

**DE:** Platzieren Sie die Dachpaneele nacheinander, beginnend mit W2, gefolgt von W1. Um die Wasserdichtheit zu gewährleisten, tragen Sie eine Dichtungsraupe entlang der gesamten Länge zwischen den Panelverbindungen auf. Tragen Sie zusätzlich Dichtmittel um die Schraubenlöcher auf und glätten Sie es. Verwenden Sie immer ein wetterbeständiges Dichtmittel, das elastisch bleibt. (Nicht enthalten)

**FR:** Placez les panneaux de toit un par un en commençant par W2, suivi de W1. Pour garantir l'étanchéité, appliquez un cordon de mastic entre les raccords des panneaux (sur toute la longueur). Appliquez également du mastic autour des trous de vis et lissez-le. Utilisez toujours un mastic résistant aux intempéries qui conserve son élasticité. (Non inclus)

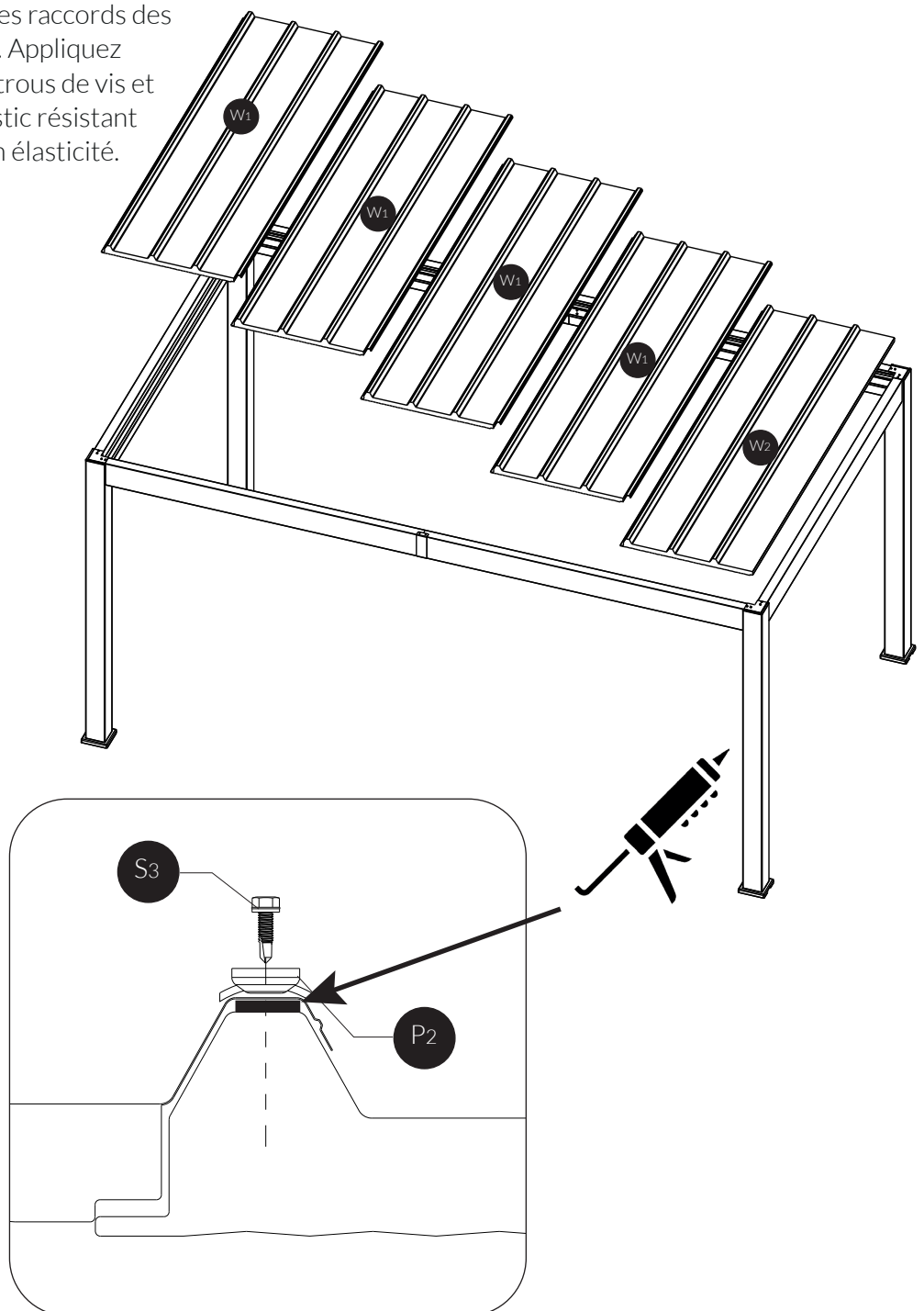

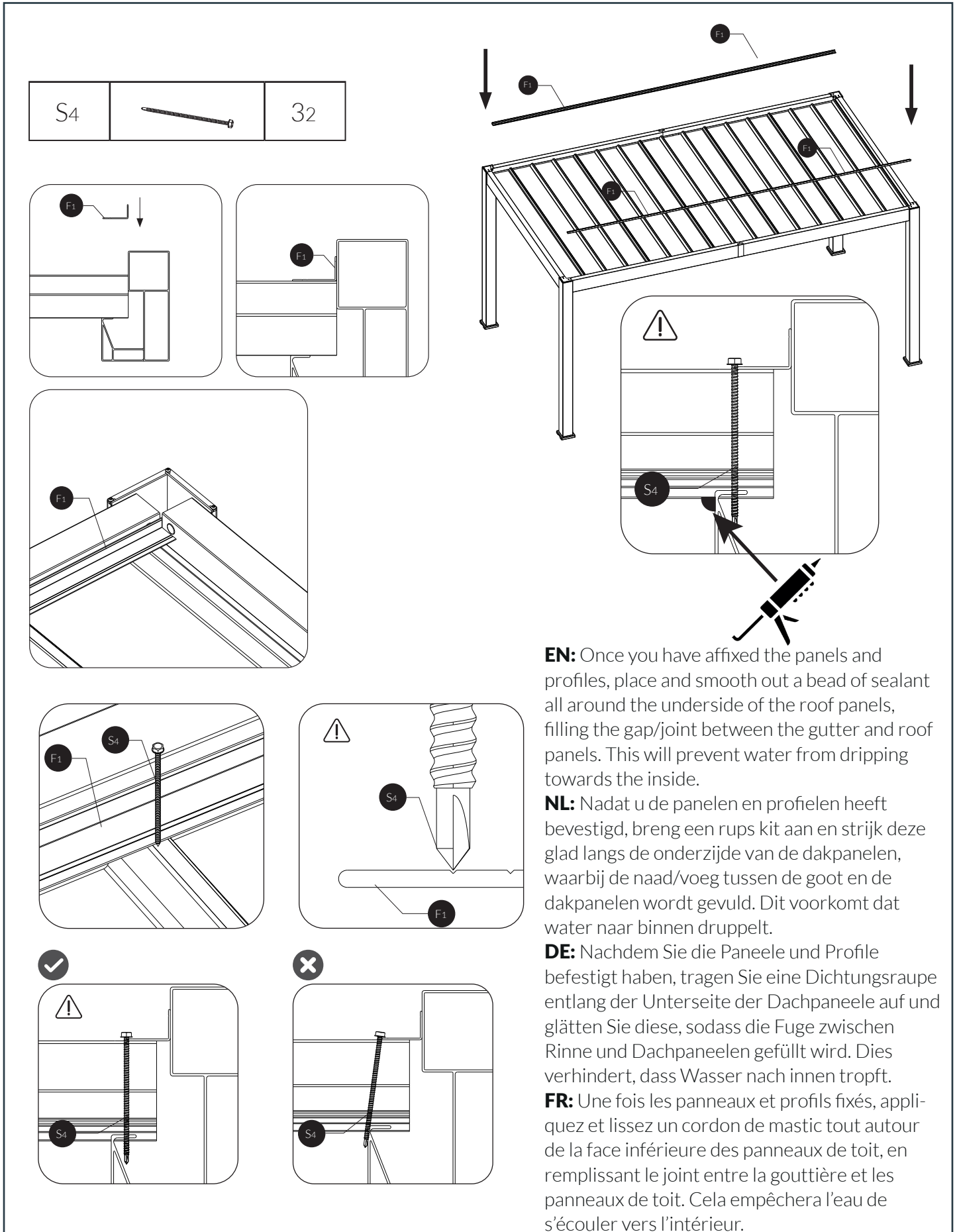



**EN:** Once you have affixed the panels and profiles, place and smooth out a bead of sealant all around the underside of the roof panels, filling the gap/joint between the gutter and roof panels. This will prevent water from dripping towards the inside.

**NL:** Nadat u de panelen en profielen heeft bevestigd, breng een rups kit aan en strijk deze glad langs de onderzijde van de dakpanelen, waarbij de naad/voeg tussen de goot en de dakpanelen wordt gevuld. Dit voorkomt dat water naar binnen druppelt.

**DE:** Nachdem Sie die Paneele und Profile befestigt haben, tragen Sie eine Dichtungsraupe entlang der Unterseite der Dachpaneele auf und glätten Sie diese, sodass die Fuge zwischen Rinne und Dachpaneelen gefüllt wird. Dies verhindert, dass Wasser nach innen tropft.

**FR:** Une fois les panneaux et profils fixés, appliquez et lissez un cordon de mastic tout autour de la face inférieure des panneaux de toit, en remplissant le joint entre la gouttière et les panneaux de toit. Cela empêchera l'eau de s'écouler vers l'intérieur.

S3	 5x19	15
P2		15

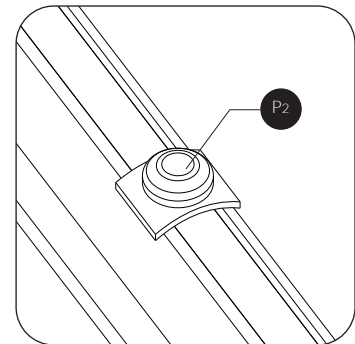
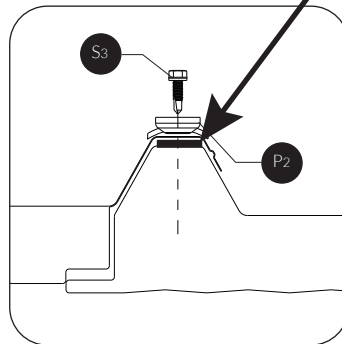
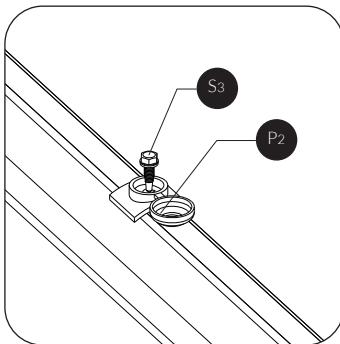
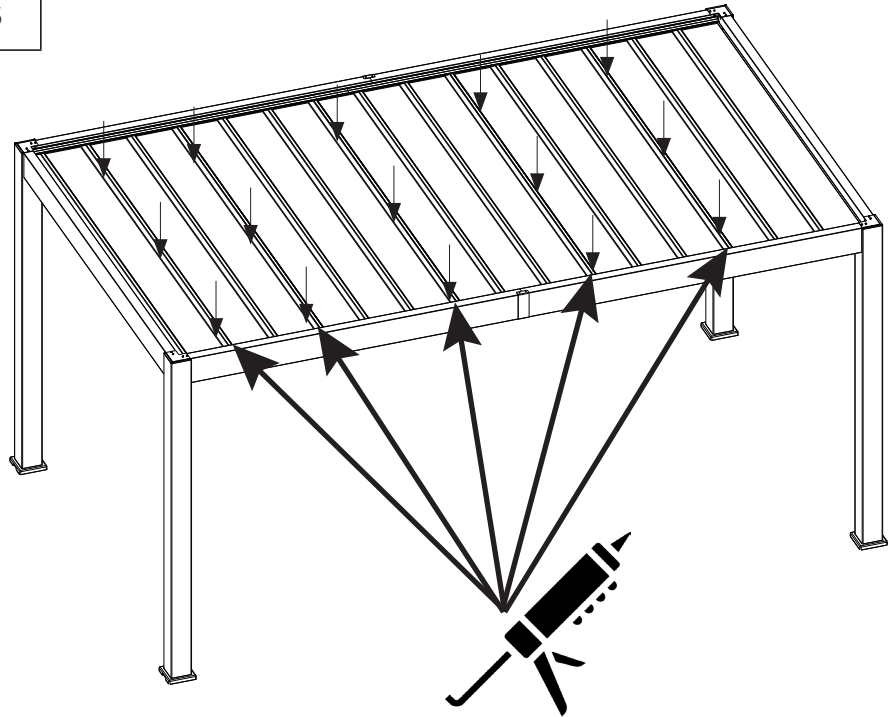

**EN:** Fill any remaining gaps or spaces with sealant, see positions above. Re-check that the pillars are level and that the position is square all around. Mark the holes in the pillar feet, drill holes in 12mm then anchor the pillars with the supplied anchor bolts.

**NL:** Vul eventuele resterende kieren of openingen met kit, zie de posities hierboven. Controleer opnieuw of de palen waterpas staan en of de positie rondom haaks is. Markeer de gaten in de voetplaten van de palen, boor gaten van 12 mm en veranker vervolgens de palen met de meegeleverde ankerbouten.

**DE:** Füllen Sie alle verbleibenden Spalten oder Öffnungen mit Dichtmittel, siehe Positionen oben. Überprüfen Sie erneut, ob die Pfosten waagrecht stehen und die Position rundum rechtwinklig ist. Markieren Sie die Löcher in den Pfostenfüßen, bohren Sie 12-mm-Löcher und verankern Sie anschließend die Pfosten mit den mitgelieferten Ankerbolzen.

**FR:** Remplissez tous les espaces ou interstices restants avec du mastic, voir les positions ci-dessus. Vérifiez de nouveau que les poteaux sont de niveau et que la position est d'équerre tout autour. Marquez les trous dans les pieds des poteaux, percez des trous de 12 mm, puis ancrez les poteaux avec les boulons d'ancrage fournis.

S6		16
----	---	----

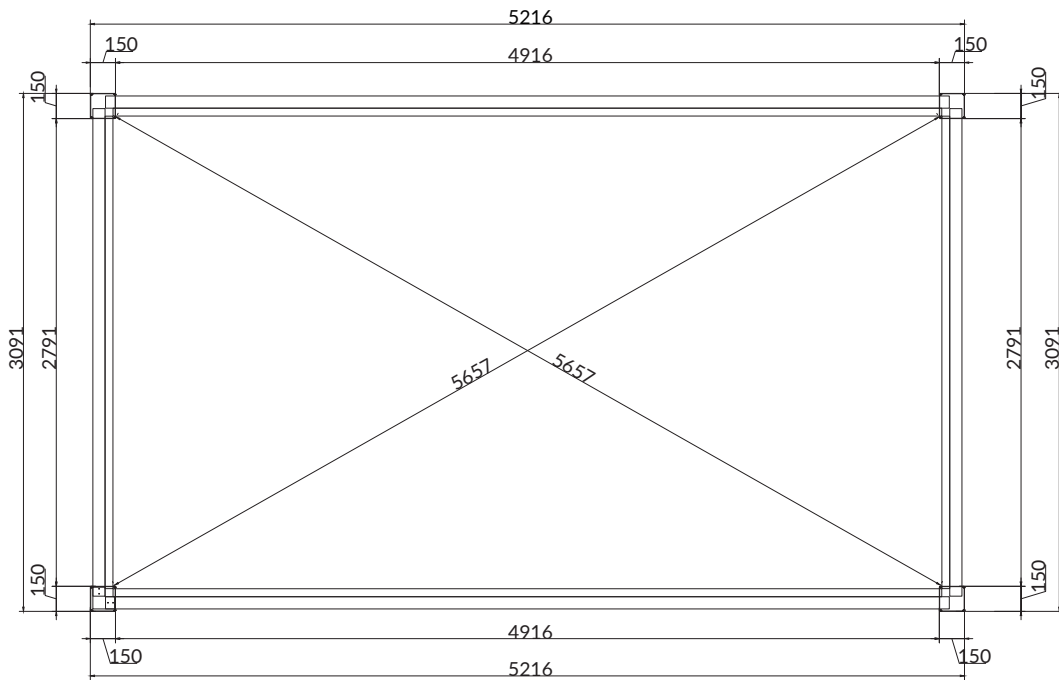
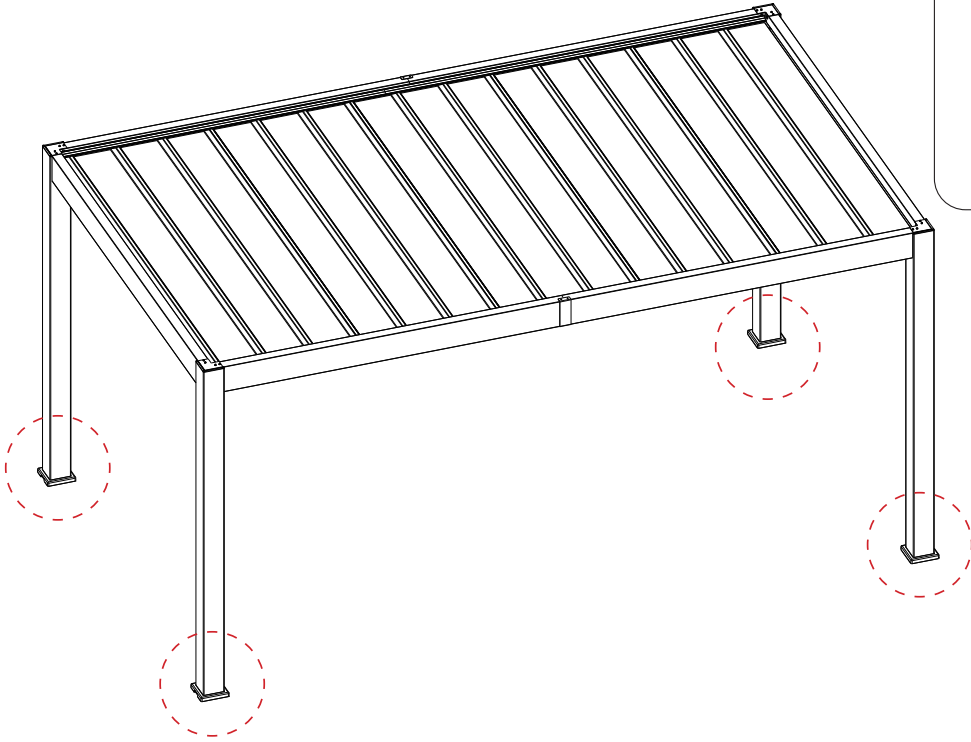
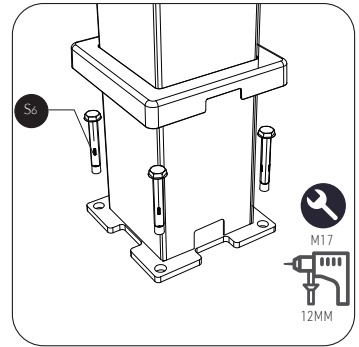



**ROCKFORD**  
Garden & Storage

---

Witvrouwenbergweg 13B  
5711 CN, Someren  
Nederland